



QUICK START GUIDE
GUIDE DE DÉMARRAGE RAPIDE
GUÍA DE INICIO RÁPIDO

www.htc.com/us/support/ua-healthbox
www.htc.com/ca/support/ua-healthbox
www.htc.com/ca-fr/support/ua-healthbox
www.htc.com/latam/support/ua-healthbox

Connecting your UA HealthBox™

To set up and enjoy all the features of your UA HealthBox™, you'll need to connect it to your phone using the **UA Record™** mobile app.



Download and install **UA Record™** from the iOS App Store or Google Play store.



Download on the
App Store



ANDROID APP ON
Google play

Pairing your UA HealthBox™ devices to your phone

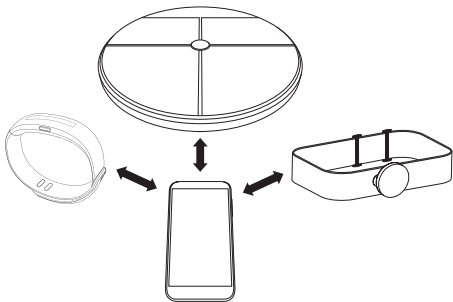

1. Launch the **UA Record™** app and create an account.
2. Choose **HEALTHBOX** from the list of devices to connect.
3. Follow the on-screen instructions to pair your UA HealthBox™ to your phone and **UA Record™** account.

Note:

If you already have the UA Record™ app, sign in and tap the 'More' button from the menu on the 'My Record' screen. Next, select 'Manage Apps & Devices' and choose **HEALTHBOX** from the list of available devices.

About your UA Band

Your UA Band tracks your daily activity, workouts, calories burned, resting heart rate and sleep quality.

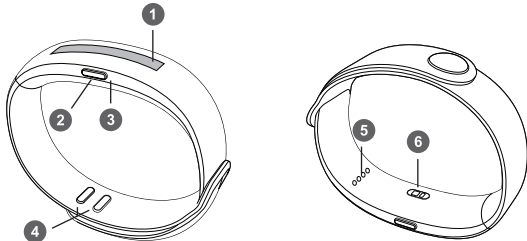

- | | |
|------------------------|--------------------------------------|
| 1 Touch screen | 4 Band clasps |
| 2 Home button | 5 Charging connector |
| 3 Indicator LED | 6 Built-in heart rate monitor |

How to turn on your UA Band

To turn the band on or off, press and hold the Home button for 3 seconds.

Charging your UA Band

If your band doesn't turn on after pressing and holding the Home button, you will need to charge it by following these steps:

1. Connect your UA Band to the supplied charging cable.

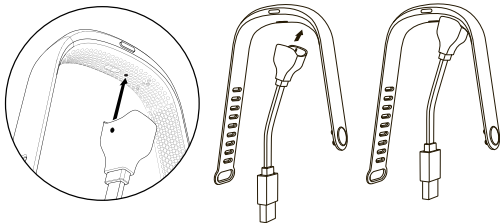

2. Plug the USB cable end to a power source.
3. When charging, your UA Band will display a red light next to the Home button. Once fully charged, the light will turn green.

Replacing your UA Band strap

Your UA Band comes with an extra strap that can fit smaller wrist sizes. To replace the strap with a different size, follow these steps:

1. Insert the pin provided into the small hole on the underside of the strap.
2. Attach the smaller strap into the main portion of the band.

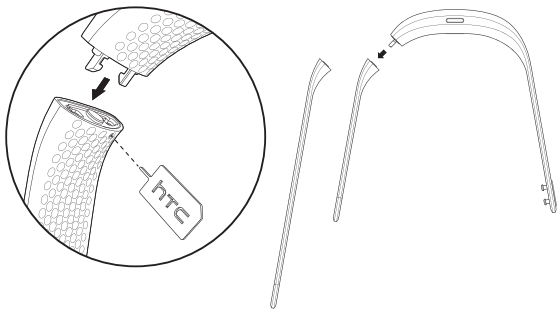

About your UA Scale

Your UA Scale measures body weight and body fat percentage for up to 8 unique users. After you set it up, just step on the scale and your data will be synced with your UA Record™ account, allowing you to track and analyze your weight over time.

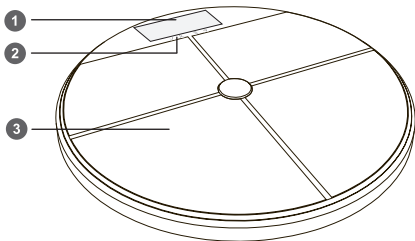

1 LED display

3 Foot pad

2 Onscreen menu indicators

Turning on your UA Scale

1. With the UA Scale front facing down, pull the flap of thin film out of the battery compartment until it is completely removed.

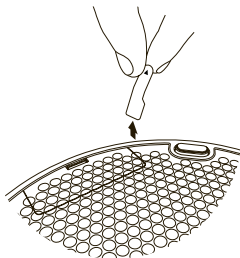
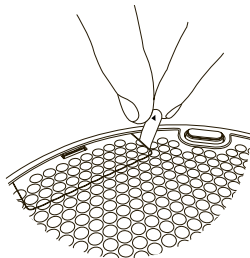

2. Turn your UA Scale over. It should now be turned on.

Note:

- Your UA Scale will go into Sleep mode after 60 seconds. Press or step on it firmly to wake it up.
- If your battery power is too low, your UA Scale will show a low battery animation after it starts. Your batteries will need to be replaced.

About your UA Heart Rate

Use your UA Heart Rate to track your heart rate zones while you exercise, get more accurate calorie burn stats and sync it with your UA Record™ profile.

Once you start a workout in UA Record™ or on your UA Band, your UA Heart Rate will provide HR data.

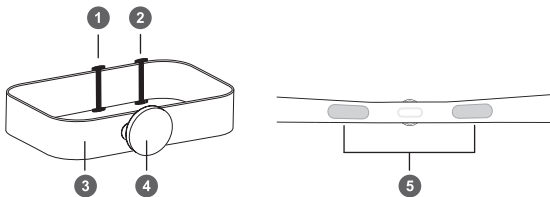

-
- | | | | |
|---|----------------|---|--------------------|
| 1 | Strap adjuster | 4 | Heart rate monitor |
| 2 | Hook | 5 | Sensors |
| 3 | Chest strap | | |
-

Turning on your UA Heart Rate

1. Attach the module to the chest strap. Make sure the dot on the top of the module is facing upwards.
2. Remove the sensor pad covers and then touch both sensor pads on the back of the chest strap. UA Heart Rate turns on with skin contact.

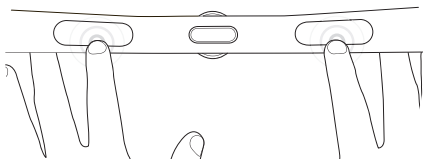
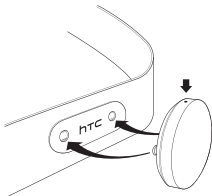

3. A blue light will start flashing on your UA Heart Rate to indicate it is now ready to be paired with UA Record™.

Note:

- If the blue light does not start flashing when touching the sensors on the strap, try moistening your chest strap sensor pads with a few drops of water or saliva and then touch again.
- If your battery power is too low, the UA Heart Rate will be flashing red for 10 seconds after it starts. Your battery will need to be replaced.

Wearing your UA Heart Rate

1. Adjust the chest strap so the length is approximately the same as your chest measurement.
2. Wrap the chest strap around your upper torso just beneath your pectoral muscles.
3. Insert the hook on one end of the chest strap into the loop at the other end.

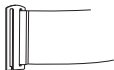
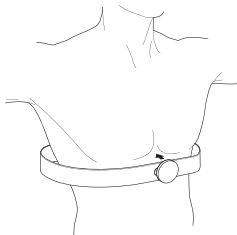

Note:

- Do not fold flat or crease the chest strap. Roll the chest strap to store.
- Remove the Heart Rate module before washing the chest strap.

Replacing your UA Heart Rate battery

If the power on your UA Heart Rate is low, the blue light will not turn on. For optimal performance, replace your battery as described below:

1. Using a coin, open the back battery compartment door on your UA Heart Rate module.
2. Remove the old battery and insert a new battery (CR2032).
3. Secure the battery compartment door back onto the UA Heart Rate module.

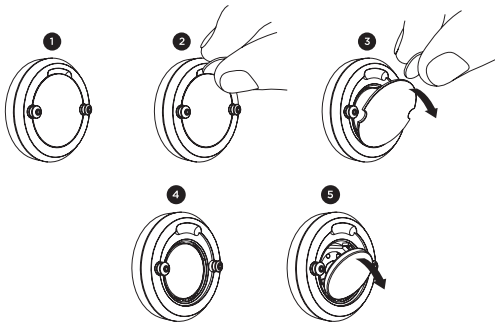

UA Record™

Any and all data synced with UA Record™ is subject to the Under Armour Terms and Conditions of Use and Privacy Policy. You can review both notices at UA.com.

WARNING

Do not use the UA Scale if pregnant.

Do not use or allow others to use the UA Scale if fitted with a cardiac pacemaker or other implanted medical device.

Disclaimer

UA Band, UA Heart Rate and UA Scale are not healthcare devices and should not be used as a substitute for medical care. The accuracy of the data captured is not verified. You should never disregard medical advice or delay in seeking medical advice because of any content presented on or through the products, and you should never use the products or content presented on or through the products for diagnosing or treating a health problem. Please consult your health care provider before beginning an exercise routine.

Safety Information regarding small children

Do not leave your device and its accessories within the reach of small children or allow them to play with it. They could hurt themselves or others, or could accidentally damage the device. Your device contains small parts with sharp edges that may cause an injury or which could become detached and create a choking hazard. Consult the doctor immediately if the accessories or battery are swallowed.

© 2016 HTC Corporation. All rights reserved.

HTC and the HTC logo are trademarks of HTC Corporation.

Under Armour, UA, the UA Logo, UA Record, and UA HealthBox are trademarks of Under Armour, Inc.

All other company, product and service names mentioned herein are trademarks, registered trademarks or service marks of their respective owners.

Connecter votre UA HealthBox™

Pour configurer et apprécier toutes les fonctions de votre UA HealthBox™, vous devrez le connecter à votre téléphone en utilisant l'appli mobile **UA Record™**.



Téléchargez et installez **UA Record™**
depuis iOS App Store ou la boutique Google Play.



Lier vos appareils UA HealthBox™ à votre téléphone

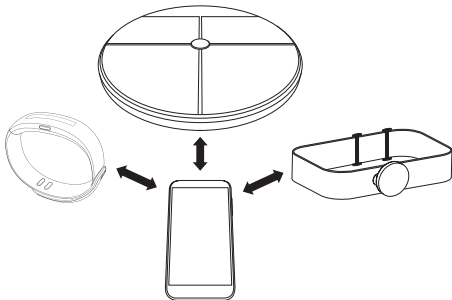

1. Lancez l'appli **UA Record™** et créez un compte.
2. Choisissez **HEALTHBOX** dans la liste des appareils pour connecter.
3. Suivez les instructions à l'écran pour lier votre UA HealthBox™ à votre téléphone et votre compte **UA Record™**.

Remarque :

Si vous avez déjà l'appli **UA Record™**, connectez-vous et appuyez sur le bouton 'Plus' dans le menu de l'écran 'Mon Record'. Ensuite sélectionnez 'Gérer les applis et les appareils' et choisissez **HEALTHBOX** dans la liste des appareils disponibles.

À propos de votre UA Band

Votre UA Band suit votre activité quotidienne, séances d'entraînement, calories brûlées, fréquence cardiaque au repos et qualité du sommeil.

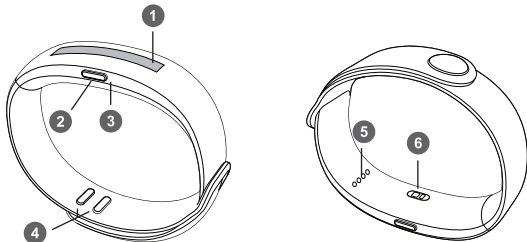

1 Écran tactile

2 Bouton Accueil

3 Voyant LED

4 Fermoirs du bracelet

5 Connecteur de charge

6 Moniteur de fréquence cardiaque intégré

Comment allumer votre UA Band

Pour allumer ou éteindre le bracelet, appuyez et maintenez le bouton Accueil pendant 3 secondes.

Charger votre UA Band

Si votre bracelet ne s'allume pas après avoir appuyé et maintenu le bouton Accueil, vous devrez le recharger en suivant ces étapes :

1. Connectez votre UA Band au câble de charge fourni.

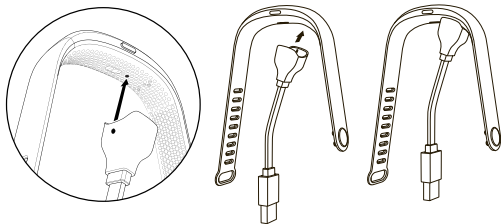

2. Branchez l'extrémité USB du câble à une source d'alimentation.
3. Pendant la charge, votre UA Band affichera une lumière rouge à côté du bouton Accueil. Une fois complètement chargé, la lumière deviendra verte.

Remplacer la sangle de votre UA Band

Votre UA Band est livré avec une sangle supplémentaire qui est adaptée aux plus petites tailles de poignet. Pour remplacer la sangle avec une taille différente, procédez comme suit :

1. Insérez l'aiguille fournie dans le petit trou sur la face inférieure de la sangle.
2. Fixez la plus petite sangle dans la partie principale du bracelet.

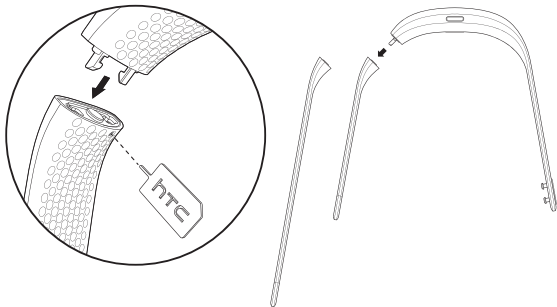

À propos de votre UA Scale

Votre UA Scale mesure le poids et le pourcentage de graisse corporelle pour jusqu'à 8 utilisateurs uniques. Après l'avoir configuré, montez simplement sur le pèse-personne et vos données seront synchronisées avec votre compte UA Record™, vous permettant de suivre et d'analyser votre poids avec le temps.

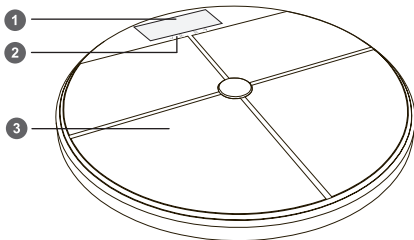

1 Affichage LED

3 Emplacement des pieds

2 Indicateurs du menu à l'écran

Activer votre UA Scale

1. L'avant du UA Scale étant dirigé vers le bas, tirez la languette du mince film sur le compartiment des piles jusqu'à ce qu'elle soit complètement retirée.

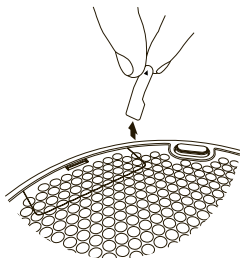
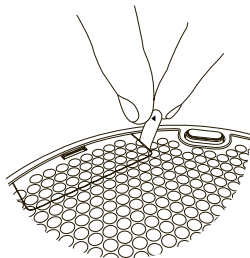

2. Retournez votre UA Scale. Il devrait maintenant être allumé.

Remarque :

- Votre UA Scale entrera en mode veille après 60 secondes. Appuyez dessus avec la main ou le pied fermement pour le réveiller.
- Si vos piles sont trop faibles, votre UA Scale affichera une animation de piles faibles après qu'il est allumé. Vos piles doivent être remplacées.

À propos de votre UA Heart Rate

Utilisez votre UA Heart Rate pour suivre votre fréquence cardiaque pendant que votre exercice, obtenir des statistiques plus précises des calories brûlées et synchroniser avec votre profil **UA Record™**.

Lorsque vous commencez un entraînement dans UA Record™ ou sur votre UA Band, votre UA Heart Rate fournira des données sur la fréquence cardiaque.

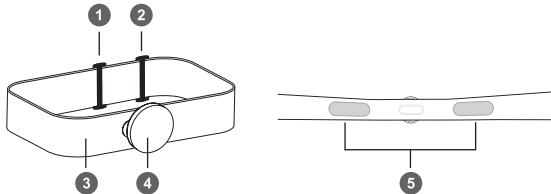

1 Ajustement de la sangle

4 Moniteur de fréquence cardiaque

2 Crochet

5 Capteurs

3 Sangle de poitrine

Activer votre UA Heart Rate

1. Fixez le module à la sangle de poitrine. Assurez-vous que le point sur le haut du module est dirigé vers le haut.
2. Retirez les caches des capteurs, puis touchez les deux capteurs à l'arrière de la sangle de poitrine. UA Heart Rate s'allume au contact de la peau.

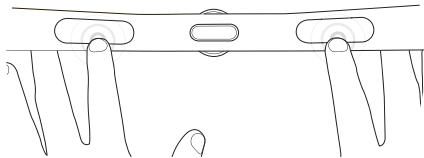
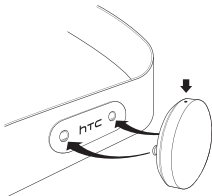

3. Une lumière bleue commencera à clignoter sur votre UA Heart Rate pour indiquer qu'il est maintenant prêt à être lié avec UA Record™.

Remarque :

- Si la lumière bleue ne clignote pas lorsque vous touchez les capteurs sur la sangle, essayez d'humidifier les capteurs de votre sangle de poitrine avec quelques gouttes d'eau ou de la salive, puis touchez à nouveau.
- Si votre pile est faible, le UA Heart Rate clignotera en rouge pendant 10 secondes après son démarrage. Votre pile doit être remplacée.

Porter votre UA Heart Rate

1. Ajustez la sangle de poitrine à une longueur proche de votre tour de poitrine.
2. Enroulez la sangle de poitrine autour de votre torse juste sous vos muscles pectoraux.
3. Insérer le crochet à une extrémité de la sangle de poitrine dans la boucle à l'autre extrémité.

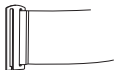
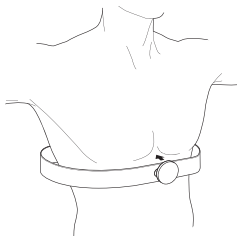

Remarque :

- Ne pliez pas et ne plissez pas la sangle de poitrine. Enroulez la sangle de poitrine pour la stocker.
- Retirez le module moniteur de Heart Rate avant de laver la sangle de poitrine.

Remplacer la pile de votre UA Heart Rate

Si l'alimentation de votre UA Heart Rate est faible, la lumière bleue ne s'allumera pas. Pour des performances optimales, remplacez votre pile comme décrit ci-dessous :

1. Avec une pièce de monnaie, ouvrez le couvercle du compartiment arrière de la pile sur votre module UA Heart Rate.
2. Retirez l'ancienne pile et insérez une pile neuve (CR2032).
3. Fixez le couvercle du compartiment de la pile sur le module UA Heart Rate.

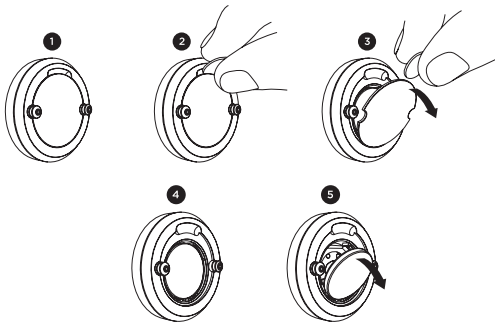

UA Record™

Toutes les données synchronisées avec UA Record™ sont soumises aux Termes et conditions d'utilisation et à la Politique de confidentialité d'Under Armour. Vous pouvez consulter les deux avis sur UA.com.

AVERTISSEMENT

Ne pas utiliser le UA Scale en cas de grossesse.

Ne pas utiliser ou permettre à d'autres d'utiliser le UA Scale si équipé d'un stimulateur cardiaque ou autre appareil médical implanté.

Avis d'exclusion

UA Band, UA Heart Rate et UA Scale ne sont pas des appareils de soins et ne doivent pas être utilisés comme substituts aux soins médicaux. La précision des données capturées n'est pas vérifiée. N'ignorez jamais les conseils médicaux ou ne tardez jamais pour demander des conseils médicaux en raison du contenu présenté sur ou via les produits, et n'utilisez jamais les produits ou contenus présentés sur ou via les produits pour diagnostiquer ou traiter un problème de santé. Veuillez consulter votre médecin avant de commencer une routine d'exercice.

Informations de sécurité concernant les petits enfants

Ne laissez pas votre appareil ni ses accessoires à la portée des petits enfants et ne les laissez pas de jouer avec ceux-ci. Ils pourraient se blesser ou blesser d'autres personnes, ou risqueraient d'endommager accidentellement l'appareil. Votre appareil contient de petites pièces comportant des arêtes vives pouvant occasionner des blessures ou qui pourraient se détacher et risqueraient de provoquer un étouffement. Consultez immédiatement un médecin en cas d'ingestion d'accessoires ou de la batterie.

© 2016 HTC Corporation. Tous droits réservés.

HTC et le logo HTC sont des marques commerciales de HTC Corporation.

Under Armour, UA, le logo UA, UA Record et UA HealthBox sont des marques commerciales de Under Armour, Inc.

Tous les autres noms de sociétés, produits et services mentionnés dans ce document sont des marques commerciales, des marques déposées ou des marques de service de leurs propriétaires respectifs.

Conectando tu UA HealthBox™

Para configurar y disfrutar de todas las funciones de tu UA HealthBox™, tendrás que conectarlo a tu teléfono utilizando la aplicación móvil **UA Record™**.

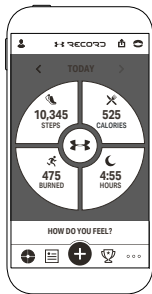

Descargar e instalar **UA Record™**
desde iOS App Store o Google Play store.



Sincronizando tus dispositivos UA HealthBox™ a tu teléfono

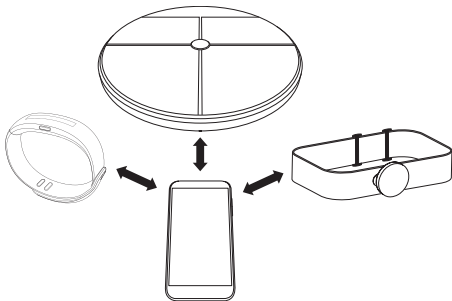

1. Inicia la aplicación **UA Record™** y crea una cuenta.
2. Elige **HEALTHBOX** de la lista de dispositivos para conectar.
3. Sigue las instrucciones que aparecen en pantalla para sincronizar el UA HealthBox™ a tu teléfono y cuenta **UA Record™**.

Nota:

Si ya tienes la aplicación UA Record™, inicia sesión y pulsa en el botón 'Más' en la pantalla 'Mi Record'. A continuación selecciona 'Gestionar dispositivos y aplicaciones' y elige **HEALTHBOX** de la lista de dispositivos disponibles.

Acerca de UA Band

Tu UA Band realiza un seguimiento de tu actividad diaria, los entrenamientos, las calorías quemadas, la frecuencia cardíaca en reposo y la calidad del sueño.

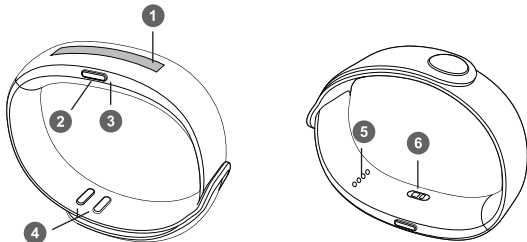

- | | |
|------------------------------------|---|
| 1 Pantalla táctil | 4 Cierres de banda |
| 2 Botón de Página principal | 5 Conector de carga |
| 3 LED indicador | 6 Monitor de frecuencia cardíaca incorporado |

Cómo encender tu UA Band

Para encender o apagar la banda, mantén pulsado el botón de Página principal durante 3 segundos.

Cargando tu UA Band

Si tu banda no se enciende después de mantener pulsado el botón de Página principal, tendrás que cargarla siguiendo estos pasos:

1. Conecta el UA Band al cable de carga suministrado.

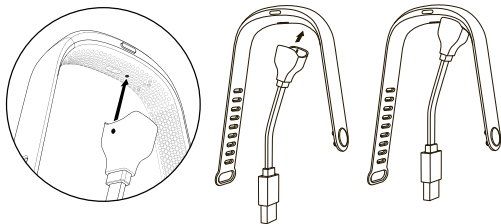

2. Conecta el extremo del cable USB a una fuente de alimentación.
3. Cuando se esté cargando, aparecerá una luz roja en tu UA Band al lado del botón de Página principal. Cuando se cargue completamente, la luz se volverá verde.

Cambiando la correa de tu UA Band

Tu UA Band viene con una correa adicional que se puede ajustar a tamaños de muñecas más pequeños. Para reemplazar la correa con un tamaño diferente, sigue estos pasos:

1. Inserta el pasador proporcionado en el pequeño orificio en la parte inferior de la correa.
2. Coloca la correa más pequeña en la parte principal de la banda.

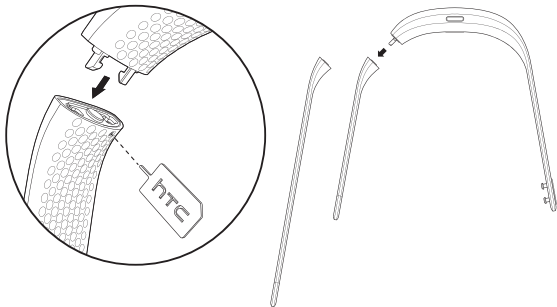

Acerca de UA Scale

Tu UA Scale mide el peso corporal y el porcentaje de grasa corporal de hasta 8 usuarios únicos. Después de configurarlo, simplemente sube a la báscula y tus datos se sincronizarán con la cuenta UA Record™, para que puedas realizar un seguimiento y analizar tu peso con el tiempo.

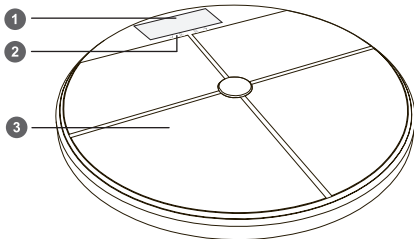

1 Pantalla LED

3 Almohadilla para el pie

2 Indicadores de menú en pantalla

Encendiendo tu UA Scale

1. Con la parte frontal UA Scale mirando hacia abajo, tira de la solapa de la película fina del compartimiento de la batería hasta quitarla por completo.

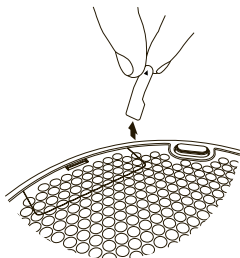
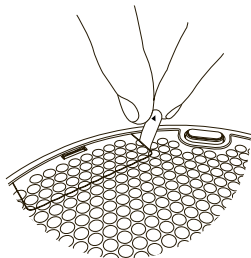

2. Da la vuelta a tu UA Scale. Ahora debería encenderse.

Nota:

- Tu UA Scale se pondrá en modo reposo transcurridos 60 segundos. Pulsa o pisa con fuerza para activarlo.
- Si la batería está demasiado baja, aparecerá una animación de batería baja en tu UA Scale cuando se inicie. Tendrás que reemplazar las baterías.

Acerca de UA Heart Rate

Utiliza tu UA Heart Rate para realizar un seguimiento de las zonas de frecuencia cardíaca mientras haces ejercicio, obtener estadísticas más precisas de la quema de calorías y sincronizarlas con tu perfil UA Record™.

Una vez que empiezas un entrenamiento en UA Record™ o en tu UA Band, tu UA Heart Rate proporcionará los datos HR.

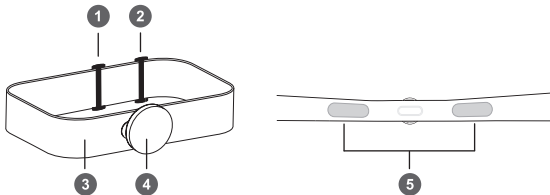

1 Ajustador de correa

4 Monitor de frecuencia cardíaca

2 Gancho

5 Sensores

3 Correa de pecho

Encendiendo tu UA Heart Rate

1. Conecta el módulo a la correa para el pecho. Asegúrate de que el punto en la parte superior del módulo esté orientado hacia arriba.
2. Retira las cubiertas de la almohadilla del sensor y a continuación toca las dos almohadillas del sensor en la parte posterior de la correa para el pecho. UA Heart Rate se enciende en contacto con la piel.

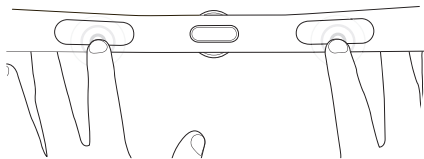
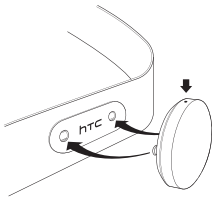

3. Una luz azul comenzará a parpadear en tu UA Heart Rate para indicar que ya está listo para sincronizarse con UA Record™.

Nota:

- Si la luz azul no comienza a parpadear al tocar los sensores en la correa, intenta humedecer las almohadillas del sensor de la correa para el pecho con unas gotas de agua o saliva y, a continuación toca de nuevo.
- Si la batería está demasiado baja, el UA Heart Rate parpadeará en rojo durante 10 segundos después de que se inicie. Tendrás que reemplazar la batería.

Llevando tu UA Heart Rate

1. Ajusta la correa para el pecho para que la longitud sea aproximadamente la misma que la medida del pecho.
2. Envuelve la correa para el pecho alrededor del torso superior justo debajo de los músculos pectorales.
3. Inserta el gancho en un extremo de la correa para el pecho en el bucle del otro extremo.

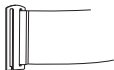
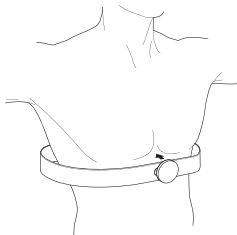

Nota:

- No dobles ni arrugues la correa para el pecho. Enrolla la correa para el pecho cuando la guardes.
- Retira el módulo de Heart Rate antes de lavar la correa para el pecho.

Cambiando la batería de tu UA Heart Rate

Si la batería de tu UA Heart Rate está baja, la luz azul no se encenderá. Para un rendimiento óptimo, sustituye la batería como se describe a continuación:

1. Con una moneda, abre la puerta del compartimiento de la batería en la parte posterior del módulo UA Heart Rate.
2. Retira la batería antigua e inserta una batería nueva (CR2032).
3. Asegura la tapa del compartimiento de la batería en el módulo UA Heart Rate.

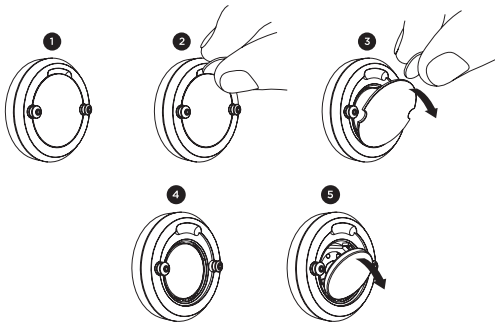

UA Record™

Todos los datos sincronizados con UA Record™ están sujetos a los Términos y condiciones de uso y política de privacidad de Under Armour. Puedes revisar los dos avisos en UA.com.

ADVERTENCIA

No utilices el UA Scale si estás embarazada.

No utilices o dejes que otros utilicen el UA Scale si tienen implantado un marcapasos u otro dispositivo médico.

Exención de responsabilidad

UA Band, UA Heart Rate y UA Scale no son dispositivos de atención médica y no se debe utilizar como un sustituto del cuidado médico. La exactitud de los datos obtenidos no se verifica. Nunca debes hacer caso omiso de los consejos médicos o demorar la búsqueda de consejo médico debido a cualquier contenido que se presenta en o a través de los productos y, nunca debes utilizar los productos o contenidos presentados en o a través de los productos para diagnosticar o tratar un problema de salud. Consulta a un profesional de la salud antes de comenzar un ejercicio rutinario.

Información de seguridad en relación a los niños pequeños

No dejes el dispositivo o sus accesorios cerca del alcance de los niños pequeños ni permitas que lo utilicen como juguete. Podrían sufrir daños y ocasionar daños a otros e incluso, dañar accidentalmente el dispositivo. Tu dispositivo consta de piezas pequeñas con bordes cortantes que pueden ocasionar lesiones o que al desmontarse podrían ocasionar daños por asfixia. Consulta a tu médico inmediatamente si alguien se traga los accesorios o la batería.

© 2016 HTC Corporation. Reservados todos los derechos.

HTC y el logotipo de HTC son marcas comerciales de HTC Corporation.

Under Armour, UA, el logotipo UA, UA Record, y UA HealthBox son marcas comerciales de Under Armour, Inc.

Cualquier otro nombre de empresa, producto o servicio mencionado en este documento se entenderá como una marca comercial, marca registrada o marca de servicio de su respectivo propietario.



