

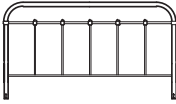

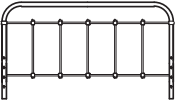

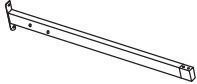





PARTS AND HARDWARE / PIÈCES ET QUINCAILLERIE / PIEZAS Y HERRAMIENTAS

<p>A</p>  <p>x1 Headboard panel x1 Tête de lit x1 Panel de la cabecera</p>	<p>B</p>  <p>x1 Footboard x1 Pied de lit x1 Pie de cama</p>	<p>C</p>  <p>x2 Side Rail x2 Côtés de lit x2 Riel lateral</p>	<p>D</p>  <p>x2 Side Rail x2 Côtés de lit x2 Riel lateral</p>	<p>E</p>  <p>x2 Slats x2 Bancs de lit x2 Listones</p>	<p>F</p>  <p>x1 Slats x1 Bancs de lit x13 Listones</p>	<p>G</p>  <p>x2 Leg extension x2 Rallonges de patte x2 Extensiones de patas</p>
<p>H</p>  <p>x4 Center leg x4 Pattes centrales x4 Patas centrales</p>	<p>I</p>  <p>x4 Center leg x4 Pattes centrales x4 Patas centrales</p>	<p>J</p>  <p>x1 Allen Key x1 Clé hexagonale x1 Llave Allen</p>	<p>K</p>  <p>x 34 Small Bolt 1/4" x34 Petit boulon 1/4" x34 Pequeño perno 1/4"</p>	<p>L</p>  <p>x 4 Large Bolt 1/4" Gros boulon 1/4" Perno grande 1/4"</p>	<p>M</p>  <p>x4 Foot x4 Pied x4 Pie</p>	

ASSEMBLY INSTRUCTIONS / INSTRUCTIONS D'ASSEMBLAGE / INSTRUCCIONES PARA EL ENSAMBLAJE

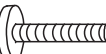
Step 1. Attach leg extension(G) to the headboard (A) with short bolt (K). Attach foot to headboard and footboard legs with short bolt (K) and tighten with Allen Wrench (J)

Étape 1 : Au moyen des vis courtes (K), fixer les rallonges de patte (G) à la tête de lit (A), et les embouts (M) à la tête de lit et au pied de lit (B), puis serrer les vis avec la clé hexagonale (J)

Paso 1. Una las extensiones de patas (G) a la cabecera (A) usando los pernos cortos (K). Una las bases de las patas a las patas de la cabecera y del pie de cama usando los pernos cortos (K). Ajustelos con una llave hexagonal (J).

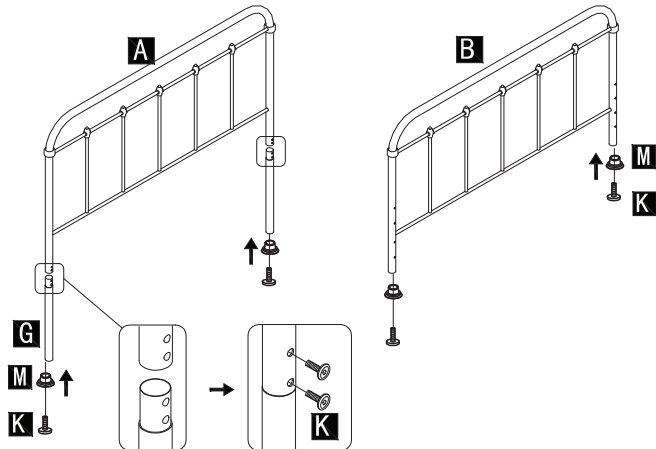

Step 2. Attach side rails (C) and (D) with bolts (K). Use Allen Wrench (J) to tighten.

Étape 2 : Assembler les traverses (C et D) au moyen des vis courtes (K), et serrer ces dernières avec la clé hexagonale (J).

Paso 2. Una los travesaños laterales (C) y (D) usando los pernos (K) y ajústelos con una llave hexagonal (J).

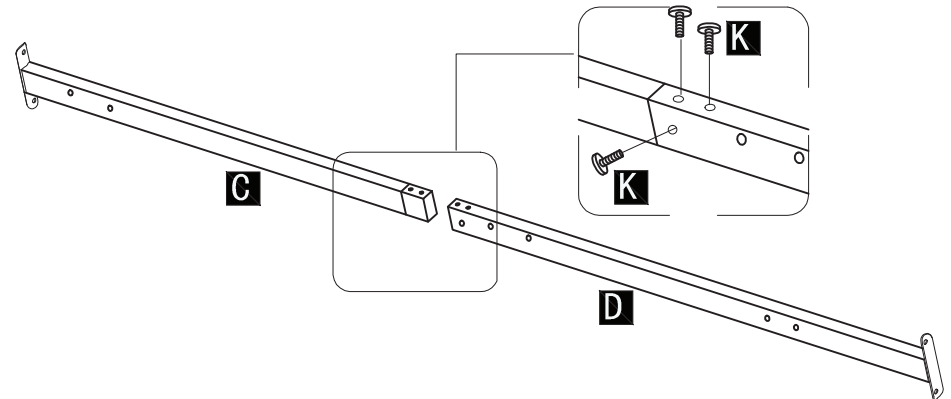

ASSEMBLY INSTRUCTIONS / INSTRUCTIONS D'ASSEMBLAGE / INSTRUCCIONES PARA EL ENSAMBLAJE

Step 3. The side rails can be assembled to three height positions. Select the proper position to assemble the side rail for your desired mattress height. Attach the side rails to headboard and footboard with bolts (K). Use Allen wrench (J) to tighten.

Étape 3 : Les traverses peuvent être installées en trois positions. Choisir la position voulue avant le montage. Fixer les traverses à la tête de lit (A) et au pied de lit (B) au moyen des vis courtes (K), puis serrer ces dernières avec la clé hexagonale (J).

Paso 3. Los travesaños laterales pueden ser instalados en tres alturas distintas. Seleccione la altura de montaje que corresponda a la altura deseada. Una los travesaños laterales a la cabecera y al pie de cama usando los pernos (K). Ajustelos con una llave hexagonal (J)

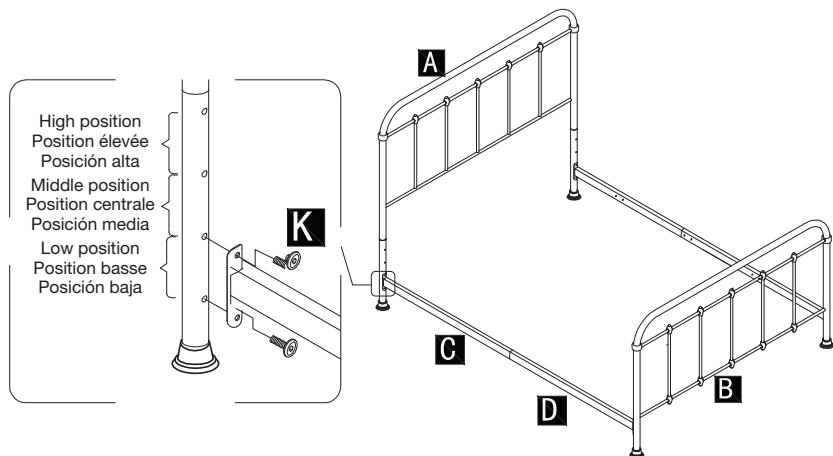

Step 4. Attach the slats (E) and (F) to side rails (C) and (D) with bolts (K). Note slat (F) with 2 holes is the center slat. Tighten with Allen wrench (J).

Étape 4 : Utiliser ensuite des vis courtes (K) pour fixer les supports (E et F) aux traverses (C et D). Les supports (F) dotés de deux orifices s'installent au centre. Serrer les vis avec la clé hexagonale (J).

Paso 4. Una los listones (E) y (F) a los travesaños laterales (C) y (D) usando los pernos (K). Note que el listón (F) que tiene dos agujeros es el listón central. Ajustelos con una llave hexagonal (J).

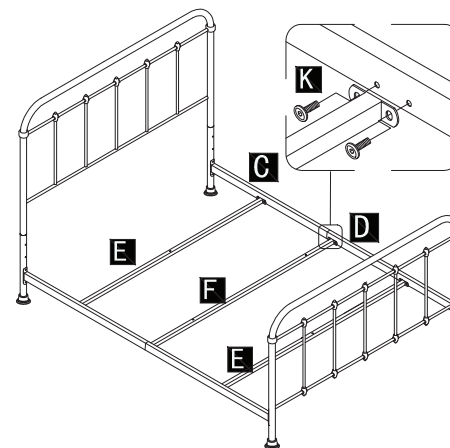

Step 5. Attach the center legs to the slats (E) & (F) with bolts (L). Tighten with Allen wrench (J).

Étape 5 : Fixer les pattes centrales* aux supports (E et F) avec des vis longues (L), puis serrer ces dernières avec la clé hexagonale (J).

Paso 5. Una las patas centrales a los listones (E) y (F) usando los pernos (L) y ajustelos con una llave hexagonal (J).

Determine the correct center leg height depending on side rail placement-low position, middle position, or high position.

La position des traverses (basse, centrale ou élevée) détermine la hauteur des pattes centrales*.

Determine la altura correcta de la pata central de acuerdo a la altura de los travesaños laterales: posición baja, media o alta.

For rails in the low position, use only part 2 of the center leg by removing part 1. For side rails in the middle position, use part 1 and 2 of the center leg. For side rails in the high position, use part 2 and 3 of the center leg.

* Si les traverses sont en position basse, retirez la section 1 des pattes centrales (H) pour n'utiliser que la section 2. Si les traverses sont en position centrale, utiliser les sections 1 et 2, et si elles sont en position élevée, utiliser les sections 2 et 3 (I).

Para instalar los travesaños en la posición baja, use solamente la parte 2 de la pata central y retire la parte 1. Para instalar los travesaños en la posición media, use las partes 1 y 2 de la pata central. Para instalar los travesaños en la posición alta, use las partes 2 y 3 de la pata central.

